

CONTROL DECK™

THE CONTROL DECK THAT PUTS YOU
IN CONTROL OF INCREDIBLE FUN!
L'UNITE QUI VOUS MET AUX COMMANDES DE
MOMENTS DE PLAISIR INCROYABLE!



Nintendo

ENTERTAINMENT
SYSTEM™

2. CONNECTING THE NES CONTROL DECK TO YOUR TV SET

- Connect the Control Deck and your TV set with the RGB Cable as shown below.

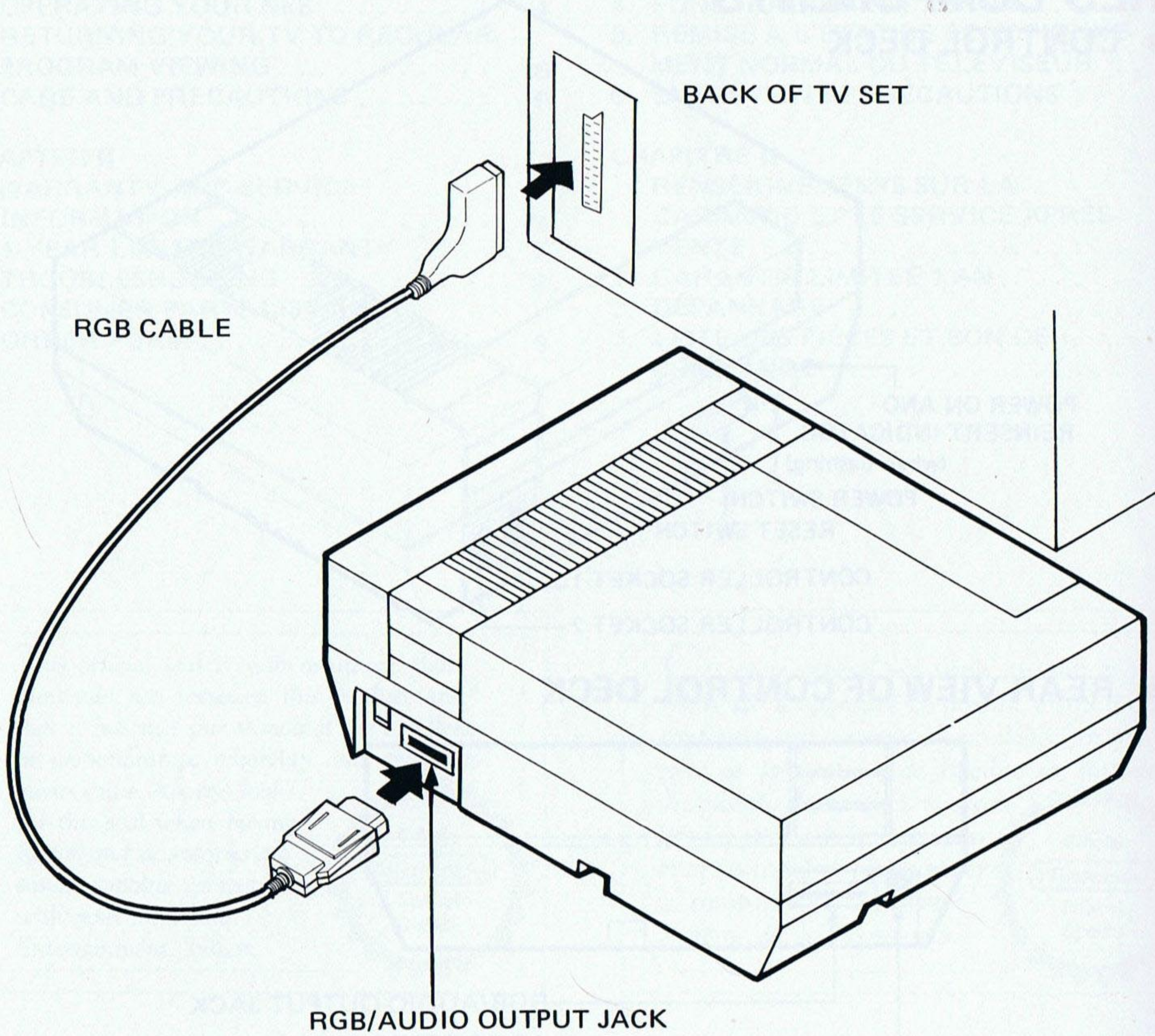

Nintendo recommends against using a rear projection television with your NES as image retention on the screen may occur.

3. CONNECTING YOUR NES COMPONENTS

• CONNECTING THE AC ADAPTER TO THE CONTROL DECK

Insert the AC adapter power plug into the AC adapter jack on the back of the Control Deck.

Plug the AC adapter into a 220 volt AC wall outlet.

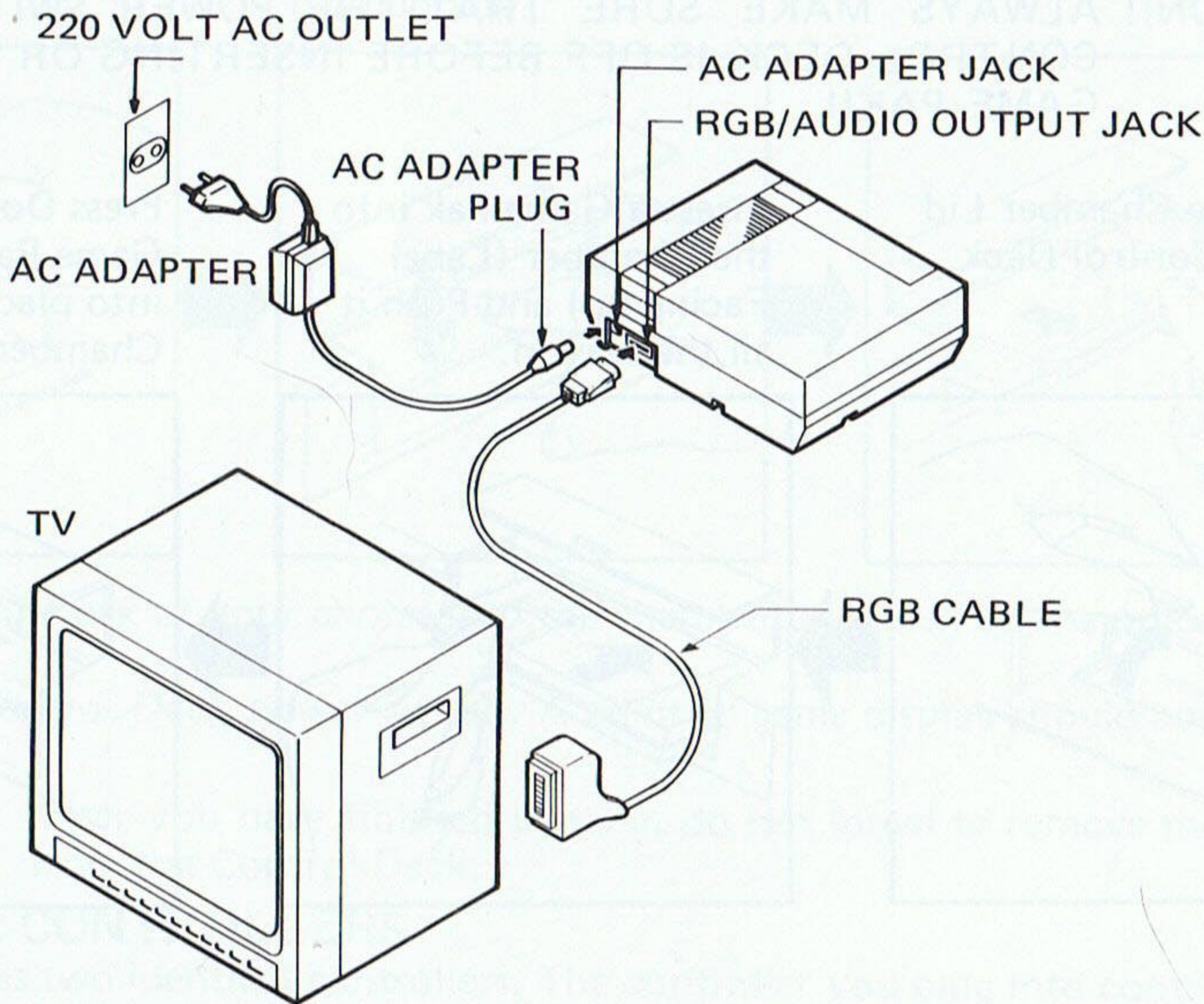

• CONNECTING THE CONTROLLERS TO THE CONTROL DECK

Both controllers are identical and may be connected to either controller socket. However, the controller connected to controller socket 1 becomes Controller 1, and the controller connected to controller socket 2 becomes Controller 2. The distinction is important when selecting and starting games, since only Controller 1 is used to select and start games.

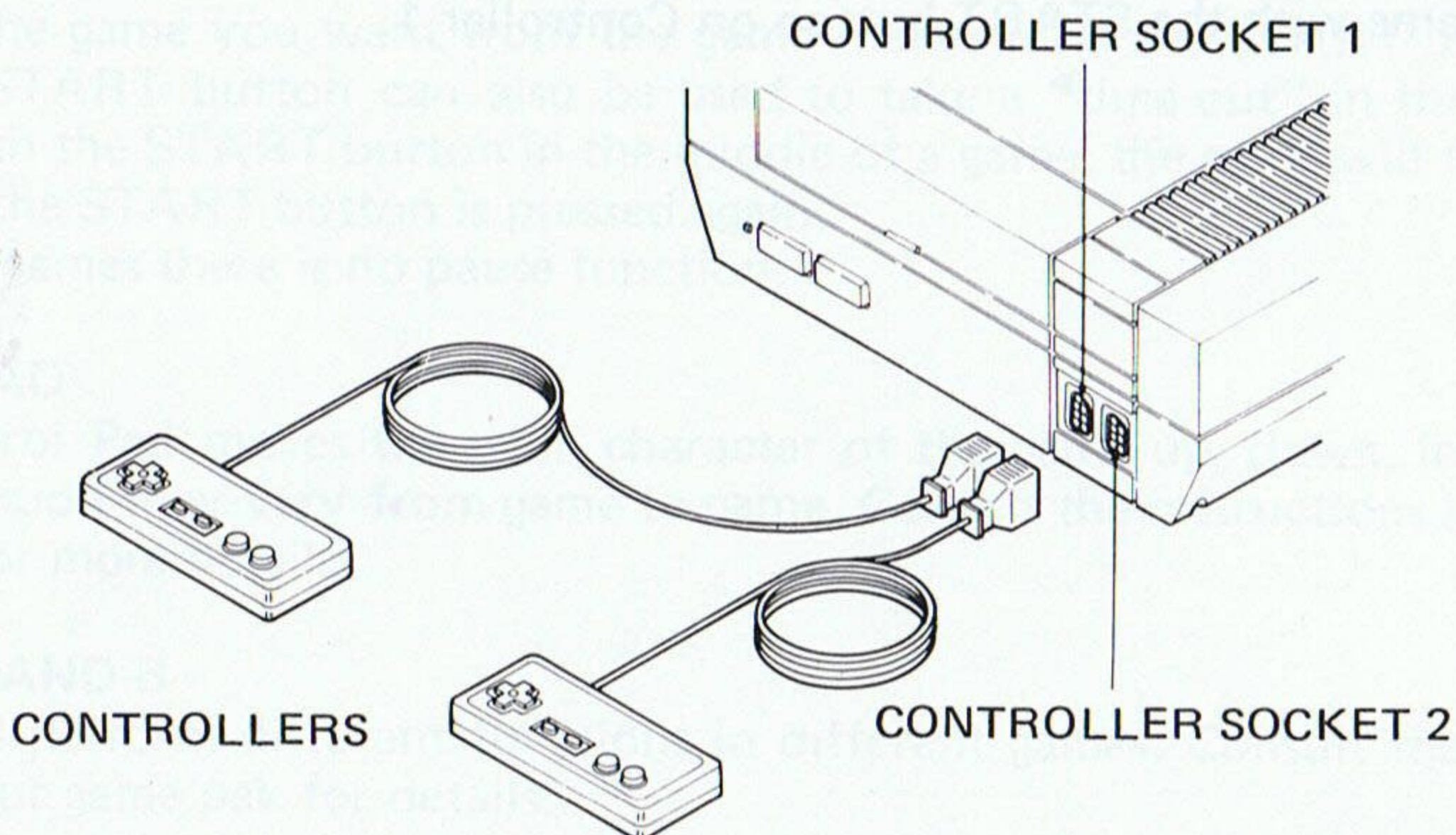

4. OPERATING YOUR NES

• TO START PLAY

1. Turn on your TV.
2. Make sure that the power switch on the Control Deck is off.

CAUTION!! ALWAYS MAKE SURE THAT THE POWER SWITCH ON THE CONTROL DECK IS OFF BEFORE INSERTING OR REMOVING A GAME PAK!!

3. Open the Chamber Lid on the Control Deck.

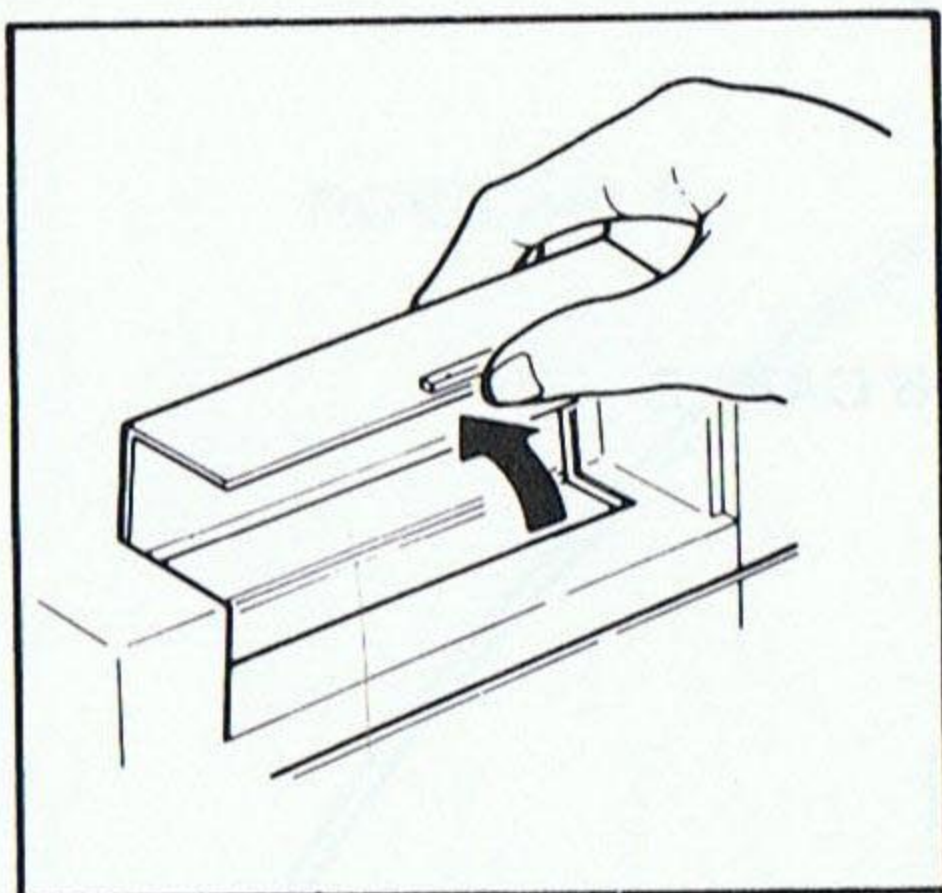

Insert a Game Pak into the Chamber (Label Facing up) and Push it all the way in.

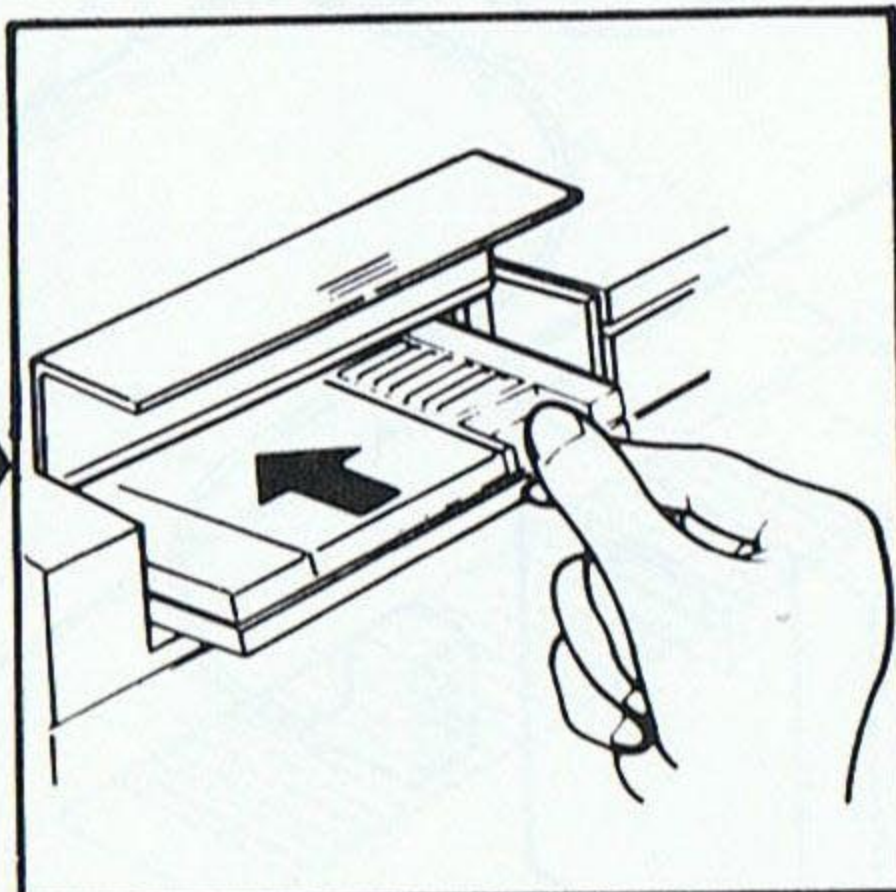

Press Down on the Game Pak until it locks into place and close the Chamber Lid.

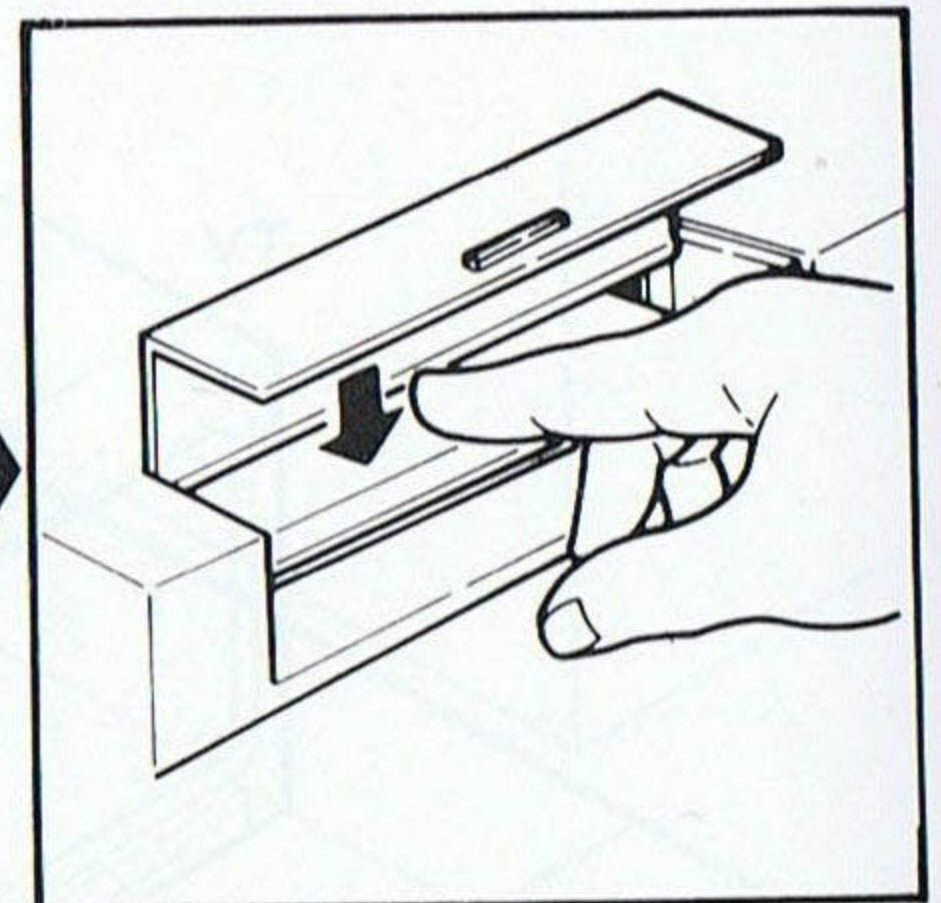

4. Turn on the power switch of the NES Control Deck and push the reset button.

Note: If the "reinsert" indicator light on the front of the Control Deck is flashing, it means that the game pak is not loaded correctly. In this case, turn off the Control Deck power switch and start over from step 3.

Note: When the game pak is inserted properly, a colorful game display should appear on the TV screen. If it does not, or the picture is imperfect, turn the Control Deck power switch off and then on again, and press the reset button.

5. Use the SELECT button on Controller 1 to select the game you want to play, and start the game with the START button on Controller 1.

● CHANGING GAME PAKS

1. Turn off the Control Deck power switch.

CAUTION!! ALWAYS TURN OFF THE CONTROL DECK POWER SWITCH BEFORE INSERTING OR REMOVING A GAME PAK!!

2. Open the Chamber Lid.

Gently push down on the Game Pak allowing it to pop up.

Pull the Game Pak out.

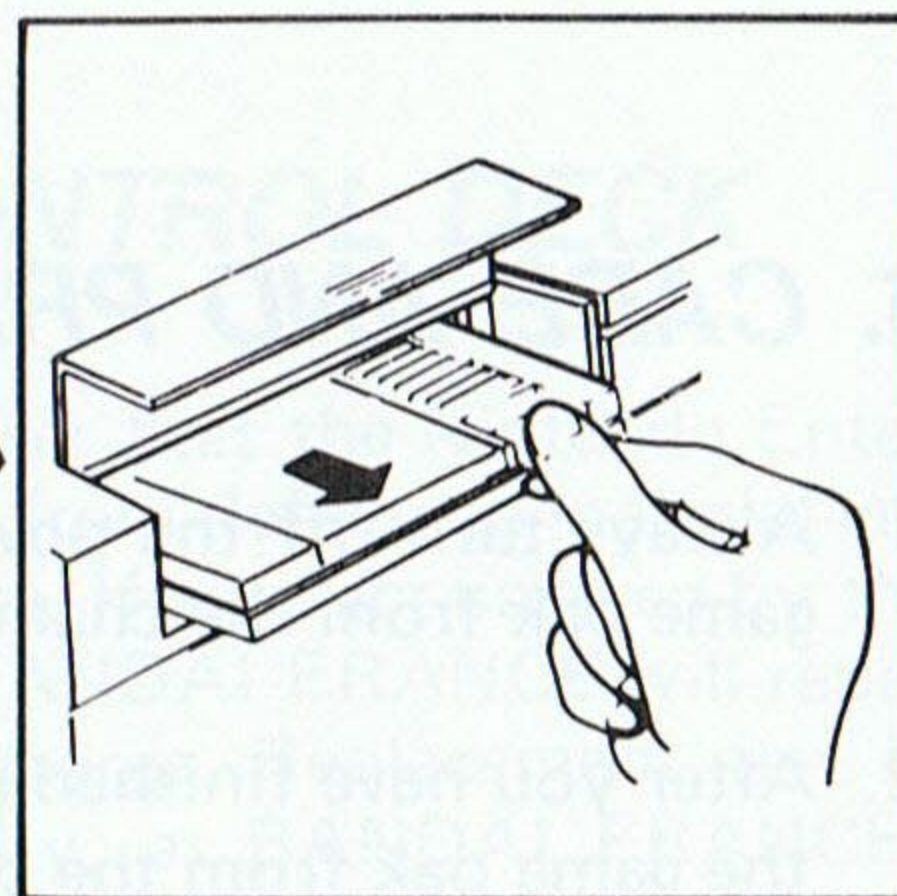
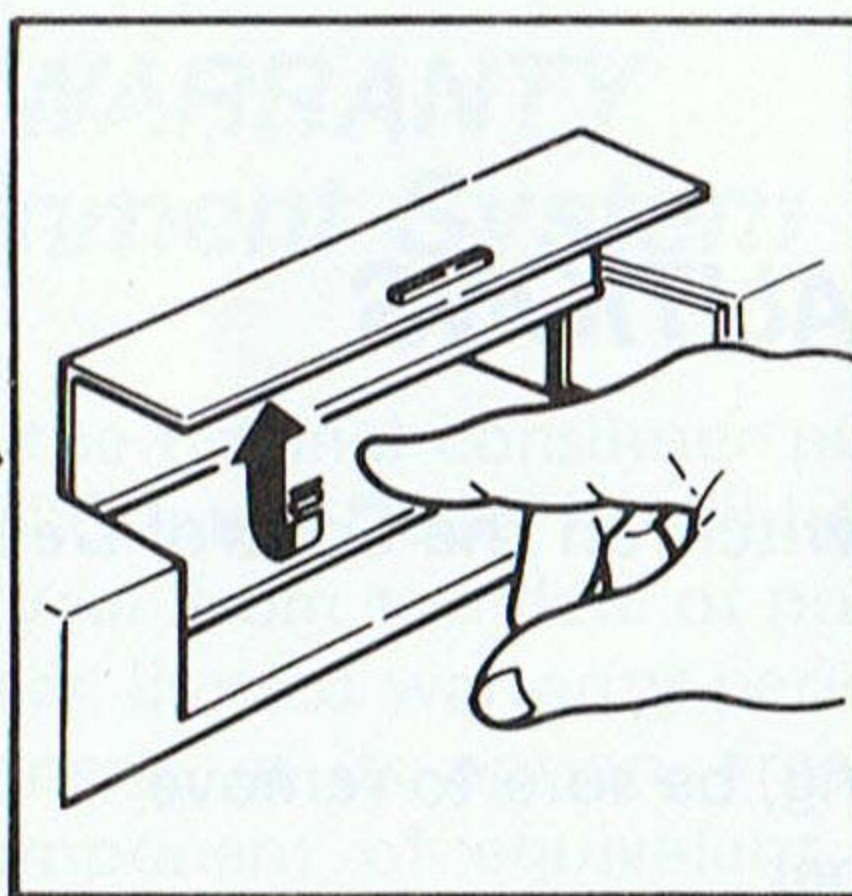

3. Insert a new game pak of your choice into the chamber as shown on the preceding page.
4. Turn on the Control Deck power switch. A colorful game display should appear on the TV screen.

IMPORTANT! After you have finished playing, do not forget to remove the game pak from the Control Deck.

● USING THE CONTROLLERS

Your NES includes two identical controllers. The controller you plug into controller socket 1 becomes "Controller 1"; the controller you plug into controller socket 2 becomes "Controller 2". For one player, plug either controller into controller socket.

1. For two players, plug both controllers into the controller sockets.

● SELECT button (Controller 1 only).

Each game pak contains several variations of the game. The SELECT button is used to select the particular variation you want to play from the menu displayed at the beginning of the game.

● START button (Controller 1 only)

After selecting the game you want from the game menu, push the START button to start the game. The START button can also be used to take a "time-out" in the middle of a game. If you push the START button in the middle of a game, the game will freeze (pause) where it is until the START button is pressed again.

Note: On some games there is no pause function.

● CONTROL PAD

The 4-way Control Pad moves the main character of the game up, down, left, and right; although its function may vary from game to game. Consult the instructions included with your game pak for more details.

● BUTTONS A AND B

Buttons A and B perform different functions in different games. Consult the instructions included with your game pak for details.

5. RETURNING YOUR TV TO REGULAR PROGRAM VIEWING

After you have finished playing, simply turn off the power switch on the Control Deck, and turn your channel selector to the desired channel to view regular TV programs.

6. CARE AND PRECAUTIONS

1. Always turn off the power switch on the Control Deck before inserting or removing a game pak from the chamber.
2. After you have finished playing, be sure to remove the game pak from the chamber.
3. Never touch the electrical leads of a game pak. Keep the game pak away from dust and dirt.
4. Do not drop or bang the Control Deck controllers.
5. Do not abuse game paks or the Control Deck.
6. DO NOT USE ANY POWER ADAPTER OTHER THAN THE AC ADAPTER PACKED WITH THE NES.
7. Do not use any RGB cable other than the one included with your NES.
8. Do not pull or yank the Control Deck with the controllers.
9. When disconnecting the power plug, controller plugs, or the RGB cable plug from the Control Deck, pull from the plug itself – not from the wire.
10. Do not expose the Control Deck, game paks, the controllers, the RGB cable, or the AC adapter to extreme heat or cold.
11. Do not spill liquids on the Control Deck, game paks, controllers, RGB cable, AC adapter, etc. To clean, use a soft slightly damp cloth (use water only).
12. Do not disassemble or attempt to repair the NES components. Doing so voids all warranties.
13. Nintendo recommends against using a rear projection television with your NES as image retention on the screen may occur.

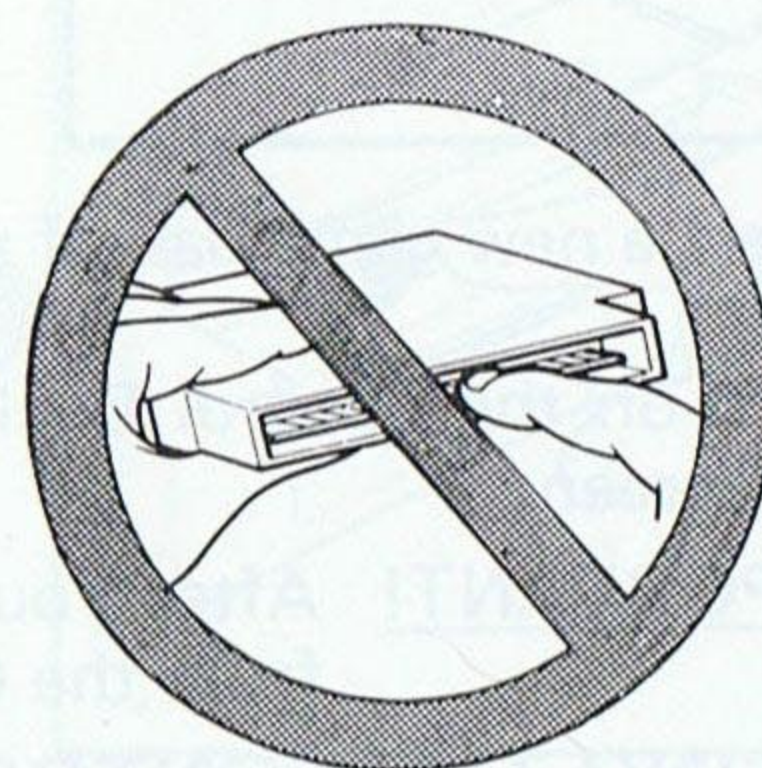

CHAPTER II

WARRANTY AND SERVICE INFORMATION

1. 1-YEAR LIMITED WARRANTY

Nintendo Entertainment System CONTROL DECK

BANDAI FRANCE warrants to the original consumer purchaser that the Nintendo Entertainment System Control Deck ("Control Deck") shall be free from defects in material and workmanship for a period of 1 year from the date of purchase. If a defect covered by this warranty occurs during this 1-year limited warranty period, BANDAI FRANCE will repair or replace the defective Component, at its option, free of charge. Replacement may be made with a reconditioned Component of equivalent quality, at BANDAI FRANCE's option.

To receive this warranty service, call 16-(1) 34. 64. 77. 55 and ask for a Nintendo service technician. If the service technician is unable to solve the problem by phone, you will be advised to return the Control Deck to your local Nintendo dealer or send postage prepaid, insured, and with proof of the date of purchase to:

BANDAI FRANCE S.A.
Z.I EPLUCHES
3, Rue de l'Industrie
95310 Saint-Ouen l'Aumone
France

Control Decks returned without proof of the date of purchase or after the 1-year limited warranty period will be repaired for out-of-warranty repair charges. The Nintendo service technician will advise you of the cost to repair or replace the defective Component. A check or money order for the amount quoted, payable to BANDAI FRANCE, should be enclosed with the shipment.

If after inspection, the Nintendo service technician determines that the Control Deck cannot be repaired, it will be returned to you and your payment refunded.

This warranty shall not apply if the Control Deck has been damaged by negligence, accident, abuse or modification subsequent to purchase. This warranty excludes incidental or consequential damages resulting from the product or the use of the product.

2. TROUBLESHOOTING

SYMPTOM	REMEDY
<ul style="list-style-type: none"> ■ TV screen does not come on. 	<ul style="list-style-type: none"> ● Make sure your television set is turned on and the power cord is plugged in.
<ul style="list-style-type: none"> ■ No game playfield image on screen (but screen is lit). 	<ul style="list-style-type: none"> ● Make sure the power switch on the control deck is turned on. ● Make sure that the AC adapter is plugged into a 220 volt wall outlet and that the AC adapter output jack is plugged into the Control Deck. ● Make sure that the Control Deck and the TV are connected properly by the RGB cable. ● Make sure the Game Pak is inserted into the control deck correctly (refer to the Game Pak insertion section in your NES Instruction Manual). Also, try pressing the reset switch on your Control Deck or try turning the power switch off and then turning it <u>on</u> again.
<ul style="list-style-type: none"> ■ Game playfield is on screen but the picture is rolling or the screen has bars or lines on it. 	<ul style="list-style-type: none"> ● Adjust the vertical or horizontal hold controls on your television until picture becomes steady.
<ul style="list-style-type: none"> ■ Game playfield is on screen, but picture is fuzzy, has no colour or has snow in it. 	<ul style="list-style-type: none"> ● Make sure that the Control Deck and the TV are connected properly by the RGB cable. ● If the Control Deck is too close to the television, the Control Deck may cause some interference. Try moving the Control Deck farther from the TV.
<ul style="list-style-type: none"> ■ Picture quality is good, but there are no game sounds. 	<ul style="list-style-type: none"> ● Make sure the TV volume is turned up.
<ul style="list-style-type: none"> ■ Picture is blinking or distorted. 	<ul style="list-style-type: none"> ● Try pressing reset button. If no improvement, turn Control Deck power switch <u>off</u>, remove and re-insert Game Pak. Turn power <u>on</u>. Press <u>reset</u> button.

If you are still unable to solve the problem, contact our NES Consumer Service Department.

CONSUMER ASSISTANCE TELEPHONE
 (Mon to Fri, 9.00 A.M to 18.00 P.M)
 CALL 16-(1) 34. 64. 77. 55

3. NINTENDO ENTERTAINMENT SYSTEM CONSUMER PARTS LIST & ORDER FORM

Nintendo Part No.	Part Name	Price Frs.	Quantity	Amount of Purchase
202	A.C. Adapter	108,00		
203A	RGB Cable/Peritel Cable	97,00		
204	Controller	78,00		
386	NES Instruction Manual	14,00		
388	† R.O.B. Filter Lens	9,00		
151	† R.O.B. Battery Cover	8,00		
216	* Gyros (2, sold as set)	54,00		
217	* Gyro Holder	13,00		
218	* Gyro Tray	25,00		
219	* Gyro Spinner	70,00		
220	* Gyro Hands (2, sold as set)	8,00		
221	* Colored Blocks (5, sold as set)	15,00		
222	* Block Trays (5, sold as set)	12,00		
223	* Block Hands (2, sold as set)	8,00		
370	* Stack-Up Accessories Tray	10,00		
316	Game Pak Sleeve	12,00		
XXX	Game Pak Manual	9,00		
SUB TOTAL				
ADD T.V.A. 18,6%				
POSTAGE & HANDLING				20,00 Frs.
TOTAL AMOUNT DUE				

(† Robotic Operating Buddy Replacement Part)
 (* Robot Game Pak Replacement Part)

FOR ORDERING INSTRUCTIONS PLEASE SEE NEXT PAGE.

ORDER BY MAIL

1. Please complete the following:

Name _____ Phone () _____

Street Address _____

City _____ Province _____ Postal Code _____

2. Enclose Money Order or Check for total amount due.

3. Mail to: BANDAI FRANCE S.A.
NINTENDO NES Parts
Z.I Epluches
3, Rue de l'Industrie
95310 SAINT-OUEN L'AUMONE FRANCE

Allow 4-6 weeks for delivery. We cannot accept cash, stamps, or C.O.D. orders.
Prices are applicable within France only and are subject to change without notice.

CHAPITRE I

MODE D'EMPLOI DU NINTENDO ENTERTAINMENT SYSTEM™(NES)

1. PIECES DU NES

- UNITE DE COMMANDE (CONTROL DECK)

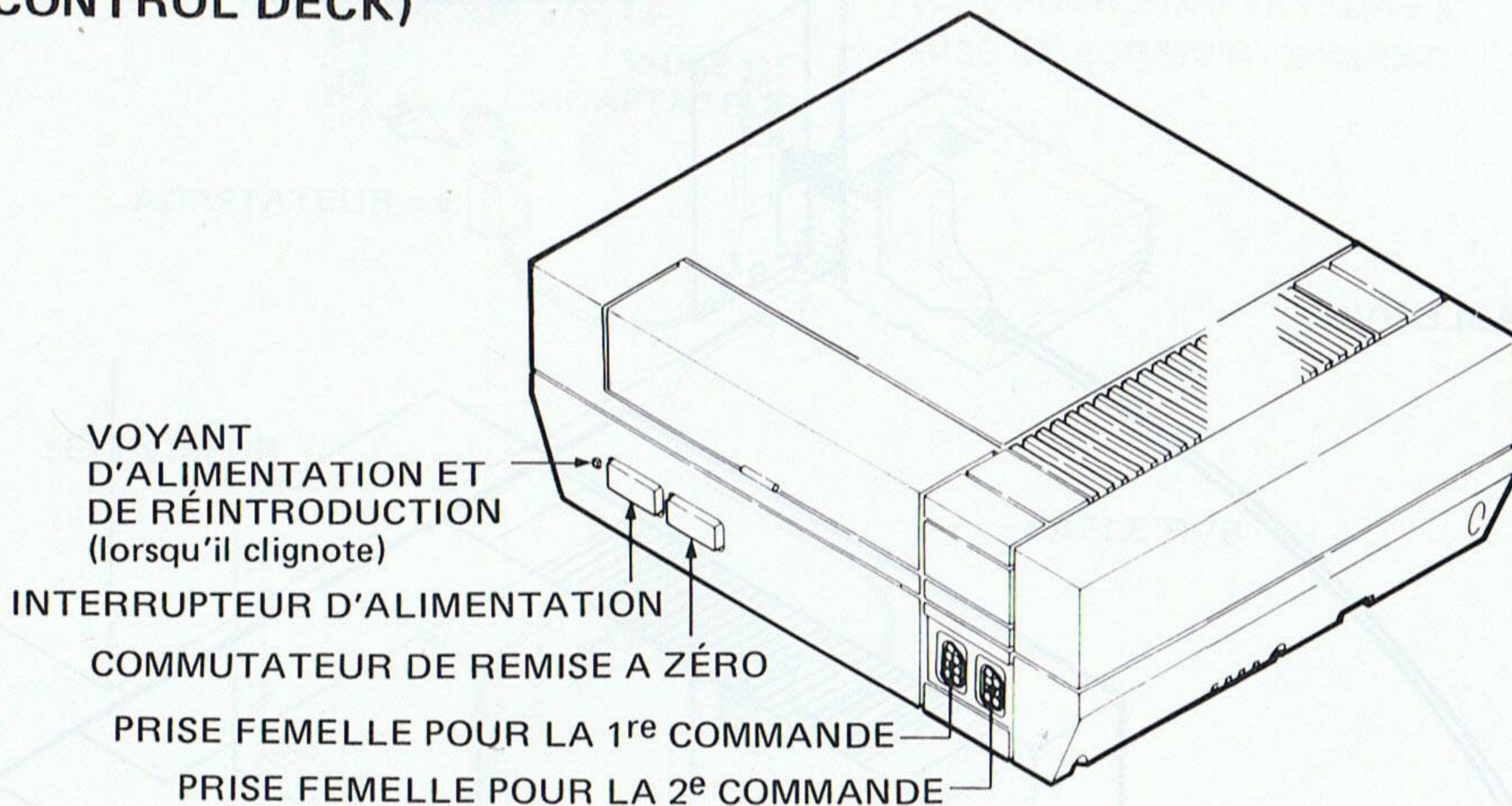

- VUE ARRIÈRE DE L'UNITE DE COMMANDE

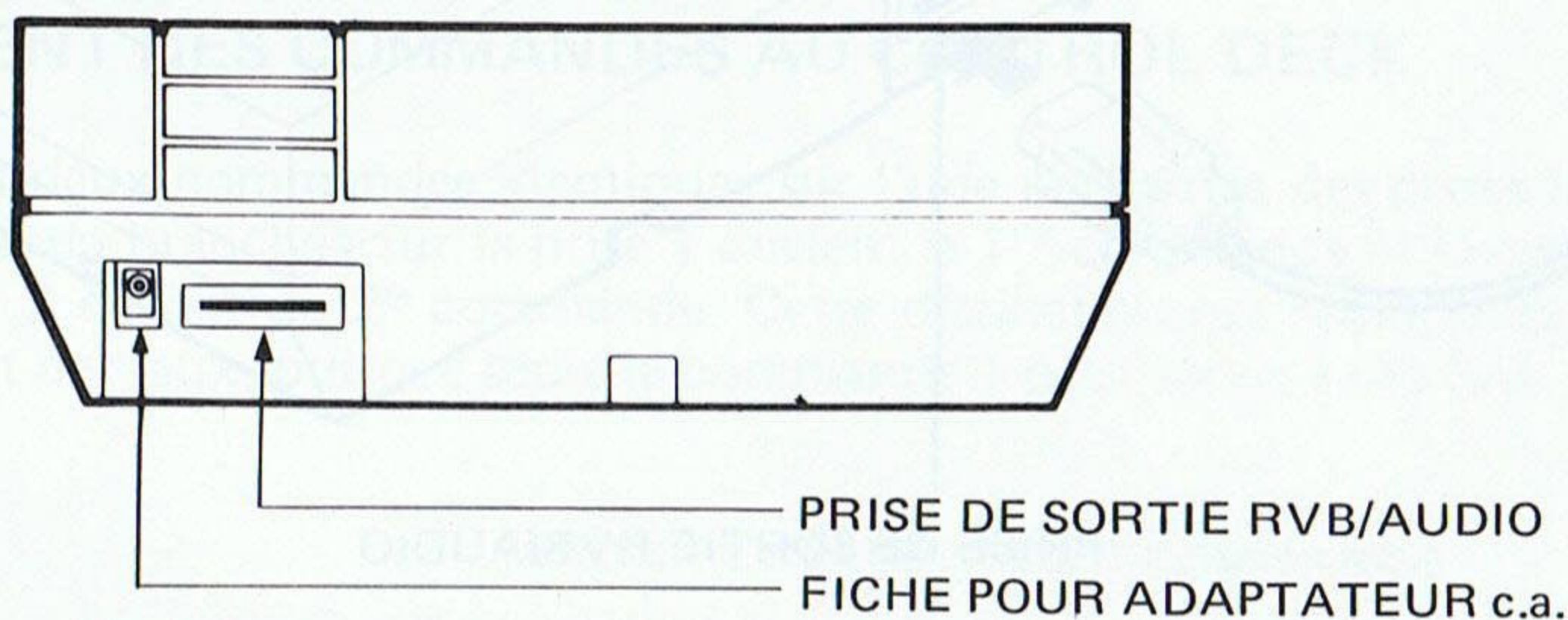

- COMMANDE

- ADAPTATEUR c.a.

- CABLE RVB

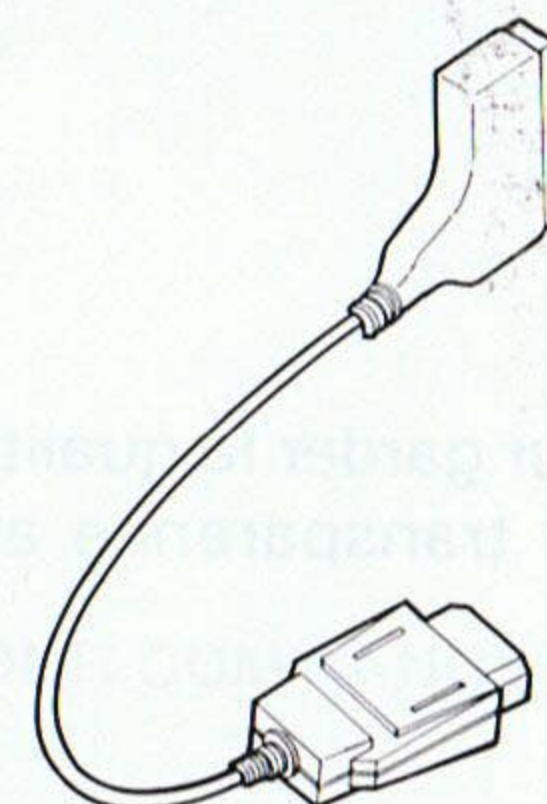
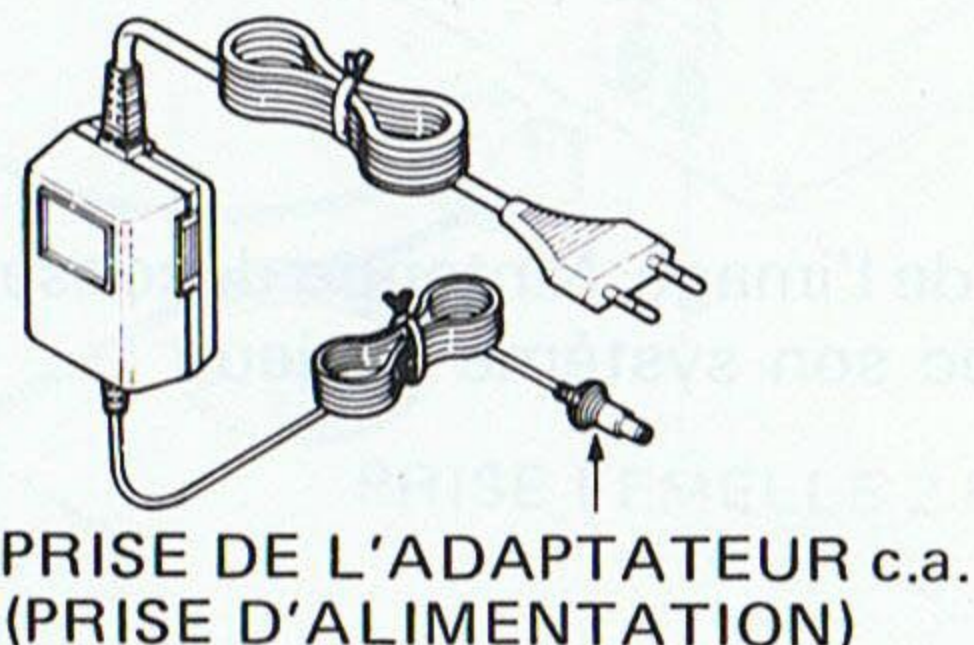
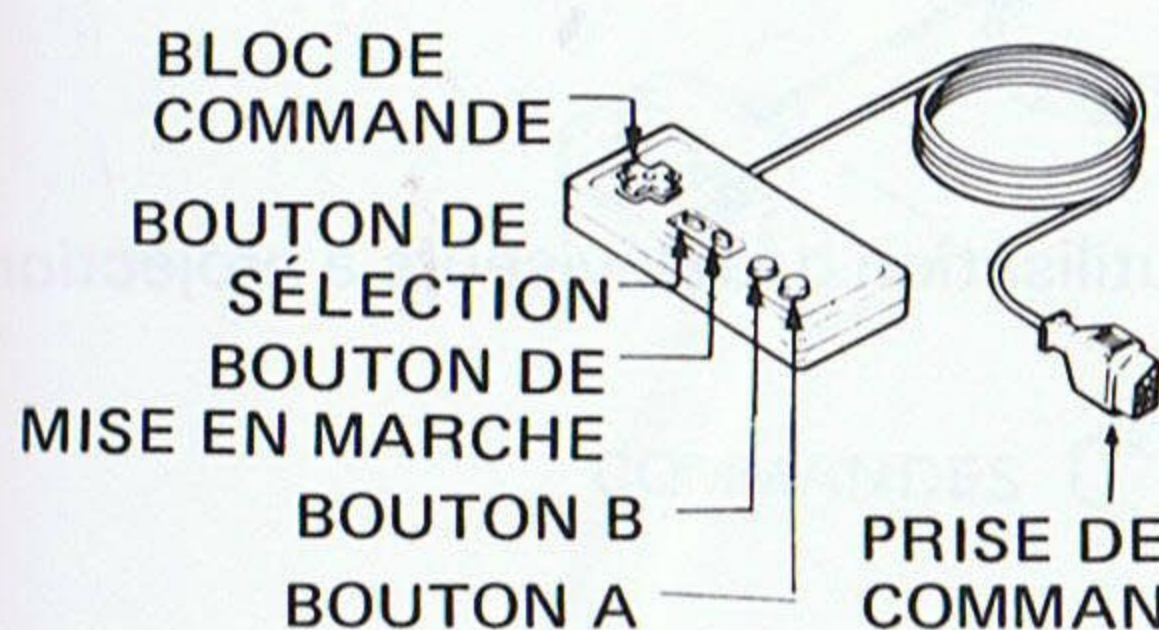

2. RACCORDEMENT DU CONTROL DECK DU NES AU TELEVISEUR

- Raccorder le control deck et le téléviseur à l'aide du câble RVB comme indiqué ci-dessous.

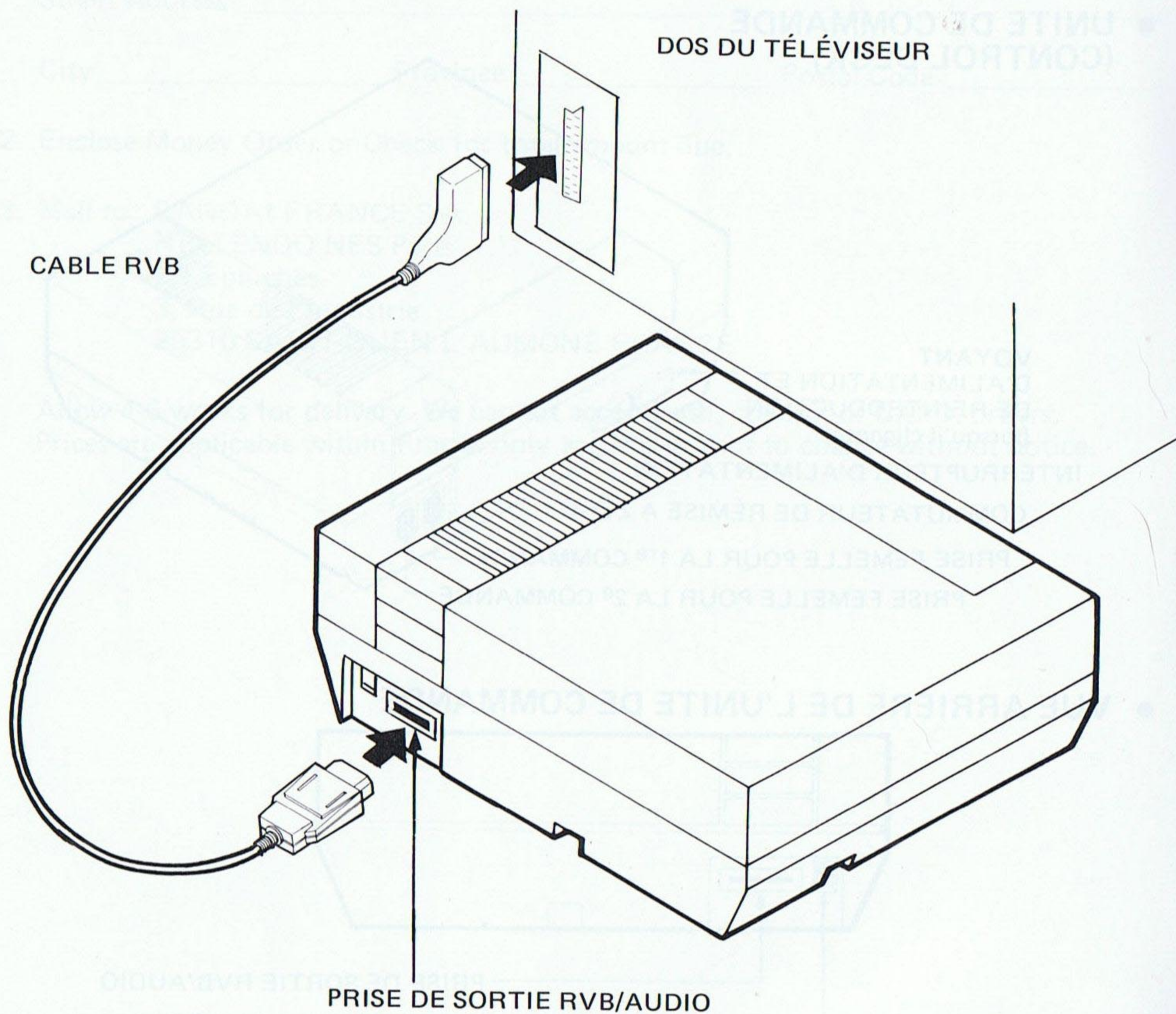

Pour garder la qualité de l'image, Nintendo déconseille l'utilisation de téléviseurs à projection par transparence avec son système de jeu.

3. RACCORDEMENT DES PIÈCES DU NES

• RACCORDEMENT DE L'ADAPTATEUR c.a. AU CONTROL DECK

Insérer la prise d'alimentation de l'adaptateur c.a. dans la fiche pour adaptateur c.a. située à l'arrière du Control Deck.

Brancher l'adaptateur c.a. sur une prise murale de 220 volts c.a.

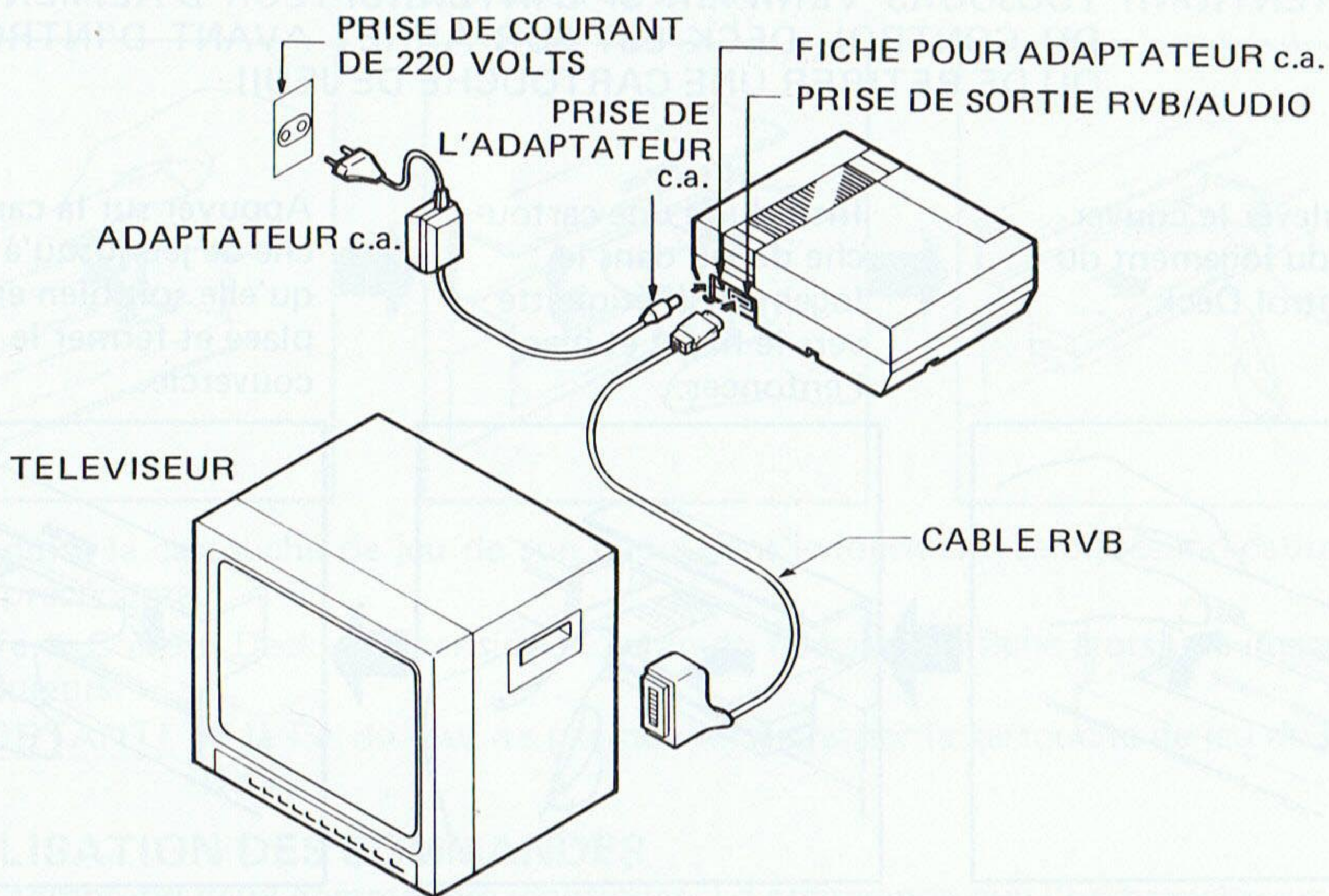

• RACCORDEMENT DES COMMANDES AU CONTROL DECK

On peut brancher ces deux commandes identiques sur l'une ou l'autre des prises femelles. Cependant, la commande branchée sur la prise 1 devient la 1^{re} commande et la commande branchée sur la prise 2 devient la 2^e commande. Cette distinction est importante lors du choix et du lancement des jeux, puisque seule la commande 1 peut servir à ces fins.

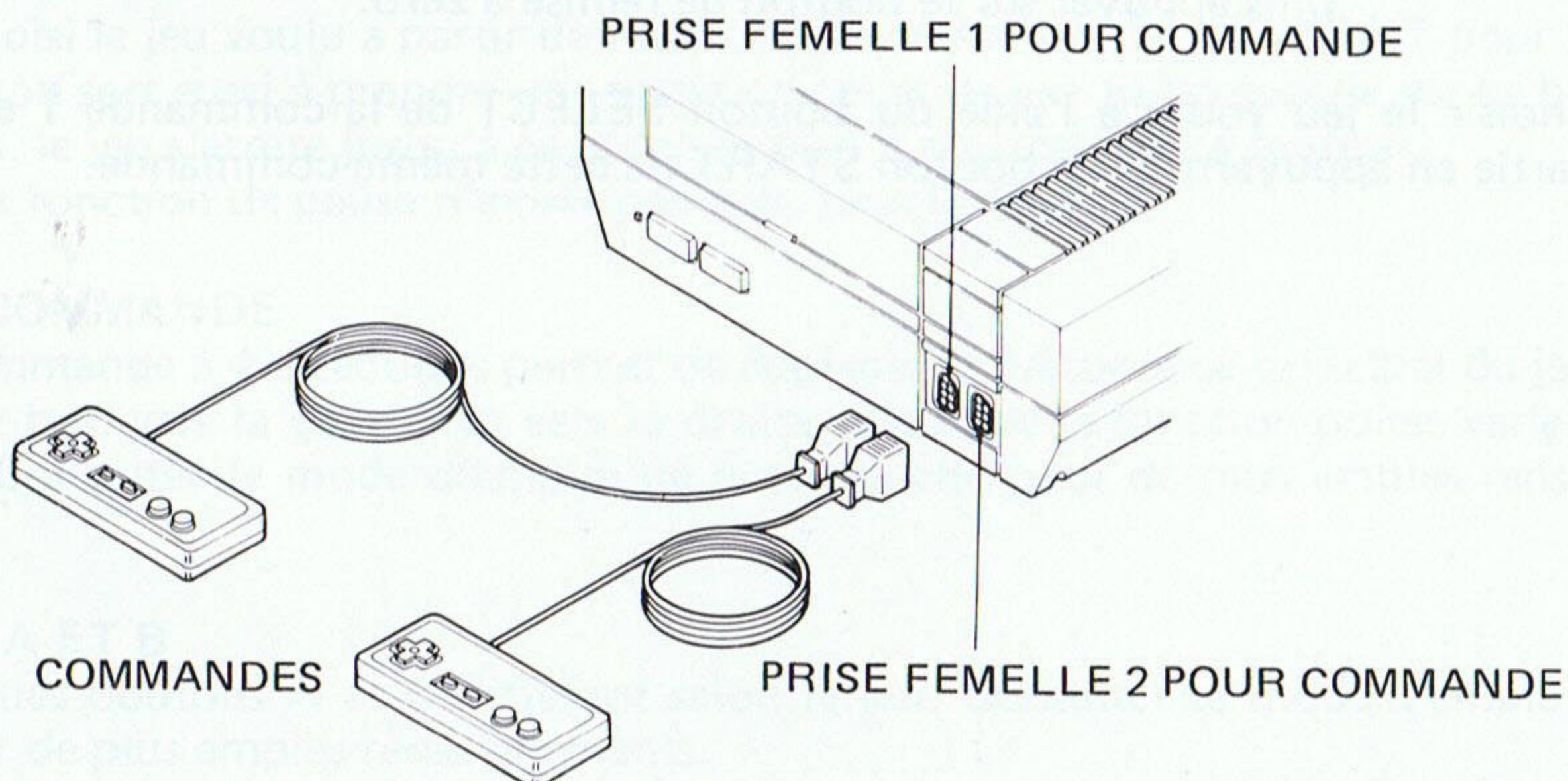

4. FONCTIONNEMENT DU NES

• LANCEMENT DU JEU

1. Mettre le téléviseur sous tension.

2. S'assurer que l'interrupteur d'alimentation du Control Deck est sur arrêt (off).

ATTENTION!! TOUJOURS VERIFIER SI L'INTERRUPTEUR D'ALIMENTATION DU CONTROL DECK EST SUR ARRET AVANT D'INTRODUIRE OU DE RETIRER UNE CARTOUCHE DE JEU!!

3. Soulever le couvercle du logement du Control Deck.

Introduire une cartouche de jeu dans le logement (l'étiquette vers le haut) et bien l'enfoncer.

Appuyer sur la cartouche de jeu jusqu'à ce qu'elle soit bien en place et fermer le couvercle.

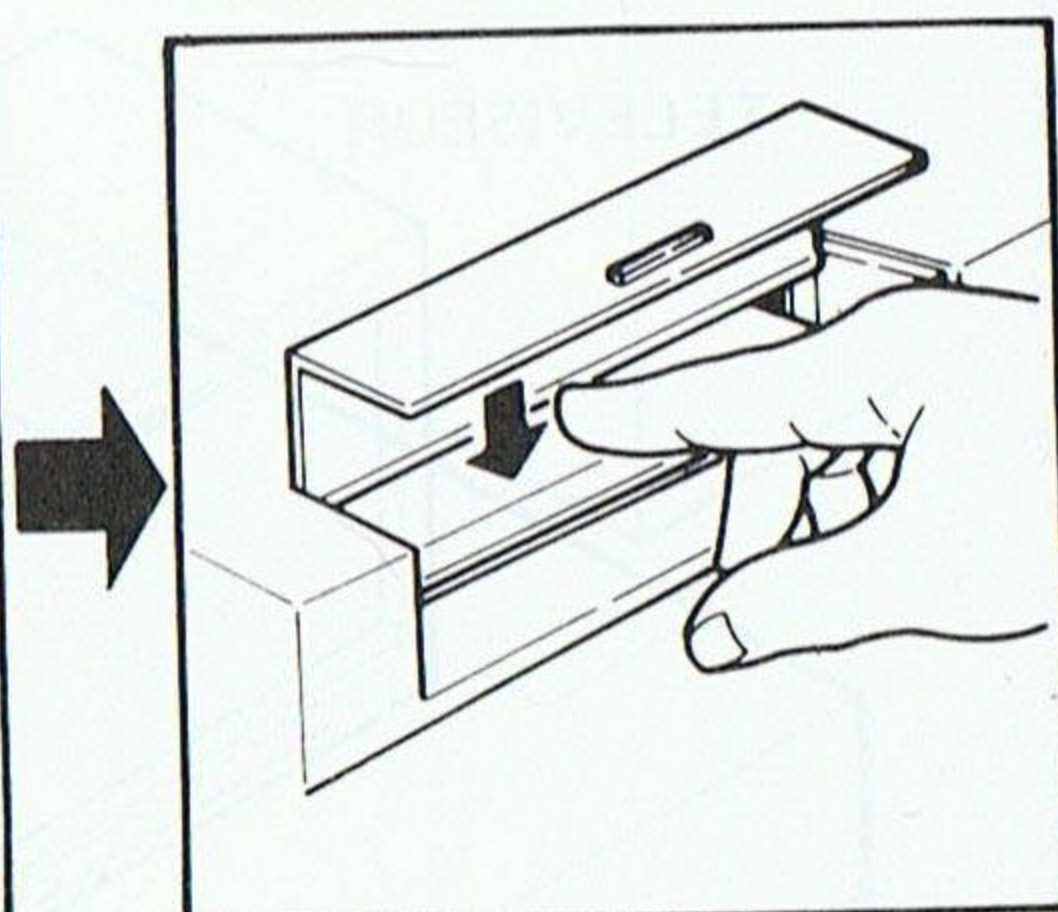
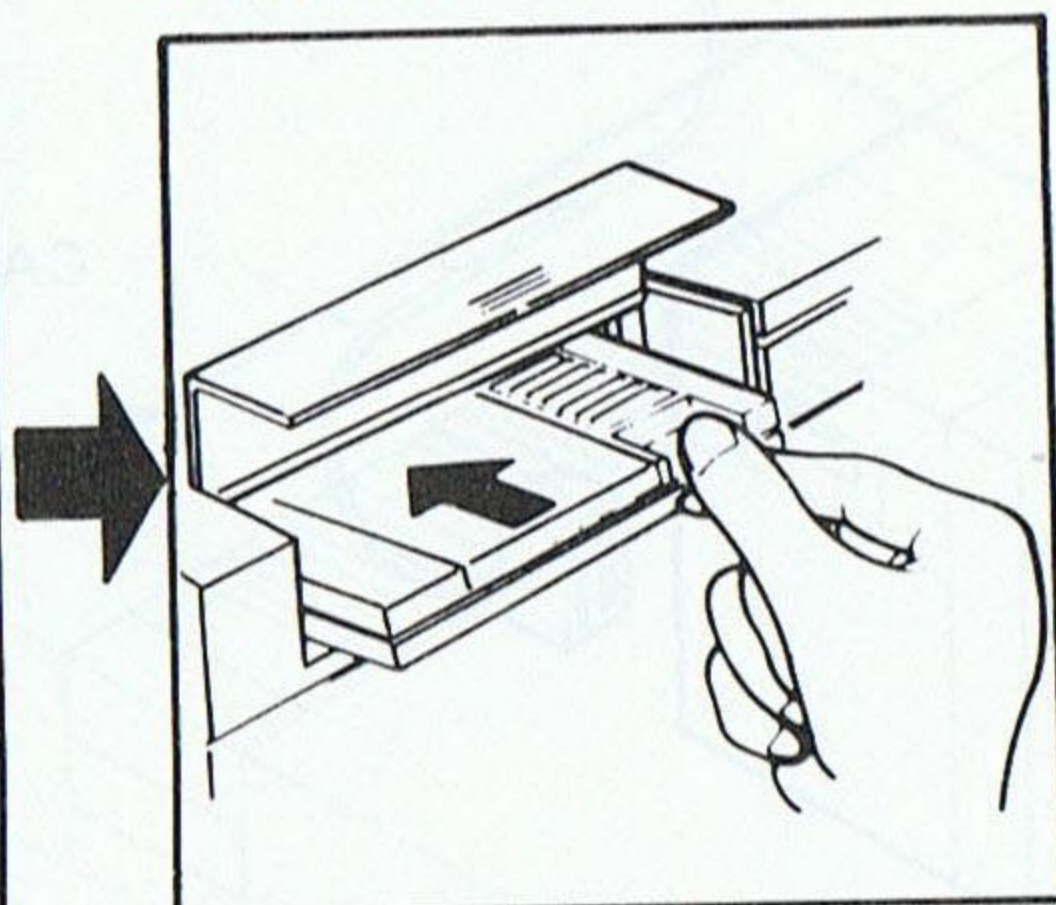
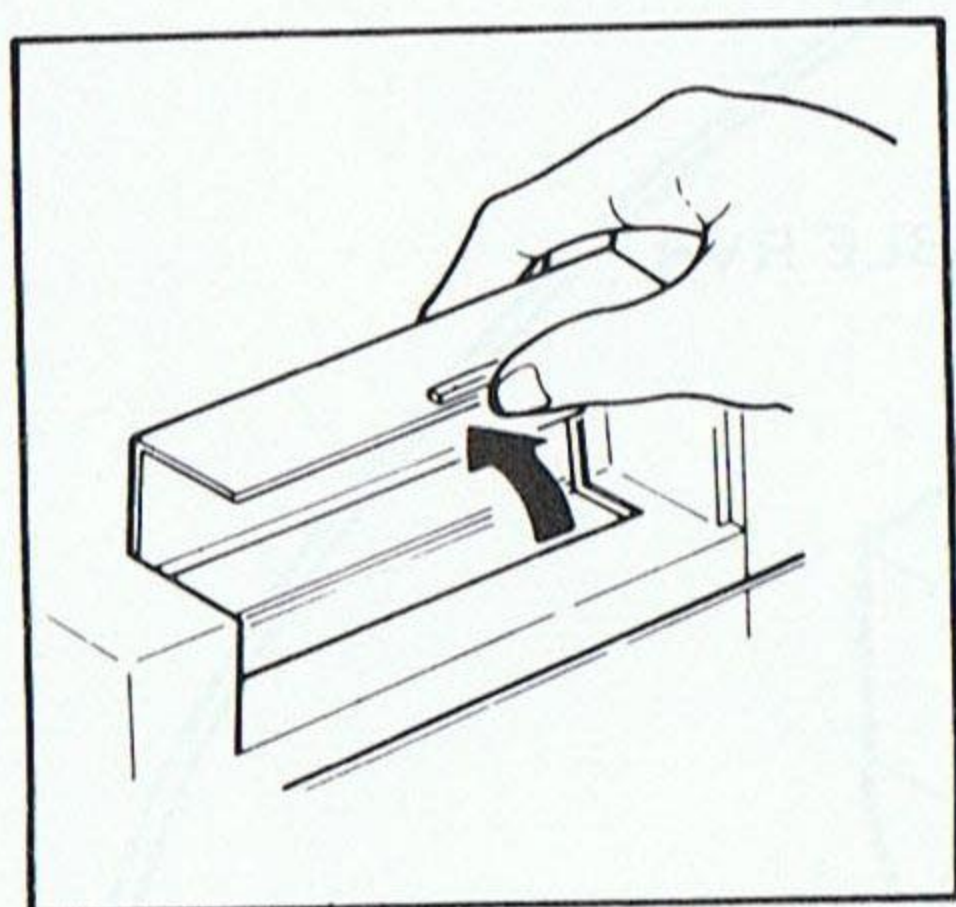

4. Mettre le Control Deck du NES sous tension et enfoncer le bouton de remise à zéro.

Remarque: Si le voyant de "réintroduction" situé à l'avant du Control Deck clignote, c'est que la cartouche de jeu n'est pas chargée correctement. Dans ce cas, couper l'alimentation du Control Deck et recommencer à partir de l'étape 3.

Remarque: Lorsque la cartouche de jeu est chargée correctement, l'écran du téléviseur affiche une image de jeu en couleurs. Si ce n'est pas le cas ou si l'image n'est pas claire, couper l'alimentation du Control Deck, le remettre sous tension, puis appuyer sur le bouton de remise à zéro.

5. Choisir le jeu voulu à l'aide du bouton SELECT de la commande 1 et commencer la partie en appuyant sur le bouton START de cette même commande.

● CHANGEMENT DES CARTOUCHES DE JEU (GAME PAKS)

1. Couper l'alimentation du Control Deck.

ATTENTION!! TOUJOURS VERIFIER SI L'INTERRUPTEUR D'ALIMENTATION SITUE SUR LE CONTROL DECK EST SUR ARRET AVANT D'INTRODUIRE OU DE RETIRER UNE CARTOUCHE DE JEU!!

2. Soulever le couvercle du logement.

Appuyer doucement sur la cartouche de jeu pour lui permettre de se libérer.

Retirer la cartouche de jeu.

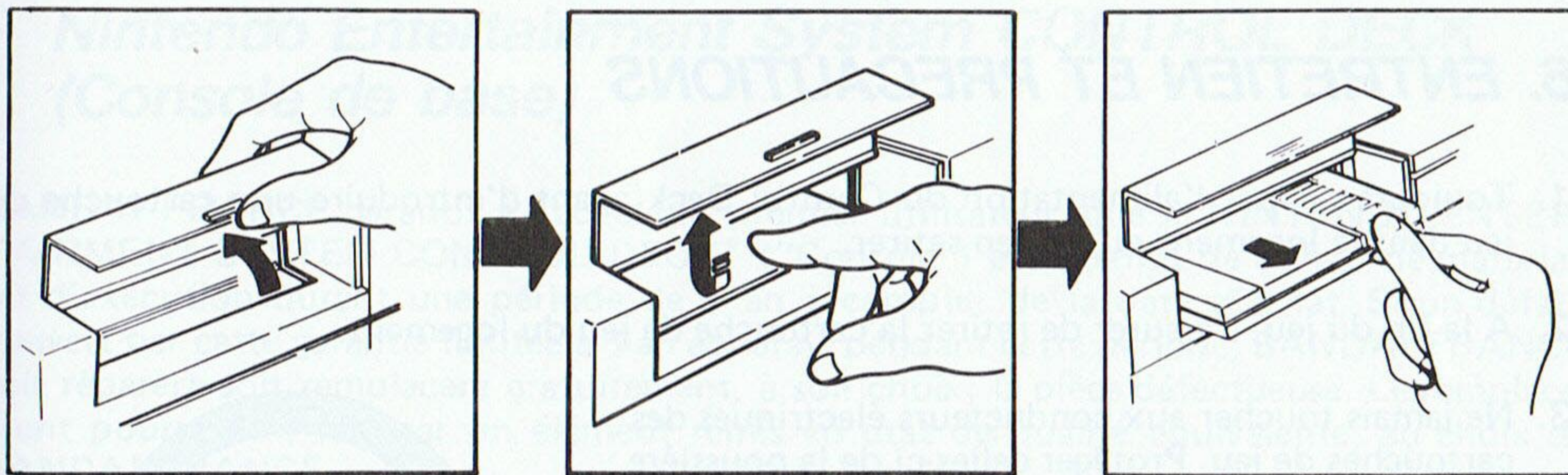

3. Introduire la cartouche de jeu de son choix dans le logement, selon les indications de la page précédente.

4. Mettre le Control Deck sous tension. L'écran du téléviseur affiche alors une image de jeu en couleurs.

IMPORTANT! A la fin du jeu, ne pas oublier de retirer la cartouche de jeu du Control Deck.

● UTILISATION DES COMMANDES

Le NES comprend deux commandes identiques. La commande que l'on branche sur la prise 1 devient la 1^{re} commande; la commande que l'on branche sur la prise 2 devient la 2^e commande. Pour jouer seul, brancher l'une ou l'autre des commandes sur la prise 1. Pour jouer à deux, brancher les deux commandes sur les prises.

● BOUTON SELECT (choix) (1^{re} commande seulement)

Chaque cartouche renferme plusieurs variantes du même jeu. Le bouton SELECT sert à choisir une variante à partir du menu affiché au début du jeu.

● BOUTON START (lancement) (1^{re} commande seulement)

Après avoir choisi le jeu voulu à partir du menu, appuyer sur le bouton START pour lancer le jeu. Ce bouton sert aussi à prendre une pause en cours de jeu. Si on appuie sur ce bouton en cours de jeu, le jeu s'arrête jusqu'à ce qu'on appuie à nouveau sur le bouton.

Remarque: La fonction de pause n'existe pas dans tous les jeux.

● BLOC DE COMMANDE

Le bloc de commande à 4 directions permet de déplacer le personnage principal du jeu vers le haut, vers le bas, vers la gauche et vers la droite, bien que sa fonction puisse varier d'un jeu à l'autre. Consulter le mode d'emploi de la cartouche pour de plus amples renseignements.

● BOUTONS A ET B

Les fonctions des boutons A et B diffèrent selon le jeu. Consulter le mode d'emploi de la cartouche pour de plus amples renseignements.

5. REMISE A L'ETAT DE FONCTIONNEMENT NORMAL DU TELEVISEUR

A la fin du jeu, couper l'alimentation du Control Deck et mettre le sélecteur de canaux du téléviseur au canal voulu.

6. ENTRETIEN ET PRECAUTIONS

1. Toujours couper l'alimentation du Control Deck avant d'introduire une cartouche de jeu dans le logement ou de l'en retirer.
2. A la fin du jeu, s'assurer de retirer la cartouche de jeu du logement.
3. Ne jamais toucher aux conducteurs électriques des cartouches de jeu. Protéger celles-ci de la poussière et de la saleté.
4. Prendre soin de ne pas ni laisser tomber ni de heurter les commandes du Control Deck.
5. Ne pas faire un usage abusif des cartouches de jeu ni du Control Deck.
6. NE PAS UTILISER D'AUTRE ADAPTATEUR QUE L'ADAPTATEUR c.a. FOURNI AVEC LE NES.
7. Utiliser exclusivement le câble RVB fourni avec le NES.
8. Ne pas déplacer le Control Deck en tirant sur les commandes.
9. Pour débrancher la fiche d'alimentation, les fiches des commandes, ou le câble RVB du control deck, il faut toujours tirer sur la fiche, et non sur le câble.
10. Ne pas exposer le Control Deck, les cartouches de jeu, les commandes, le câble RVB ou l'adaptateur c.a. à des températures extrêmement chaudes ou froides.
11. Ne pas verser de liquides sur le Control Deck, les cartouches de jeu, les commandes, le câble RVB ou l'adaptateur c.a. Nettoyer avec un chiffon doux légèrement humide (n'utiliser que de l'eau).
12. Pour garder la qualité de l'image, Nintendo déconseille l'utilisation de téléviseurs à projection par transparence avec son système de jeu.

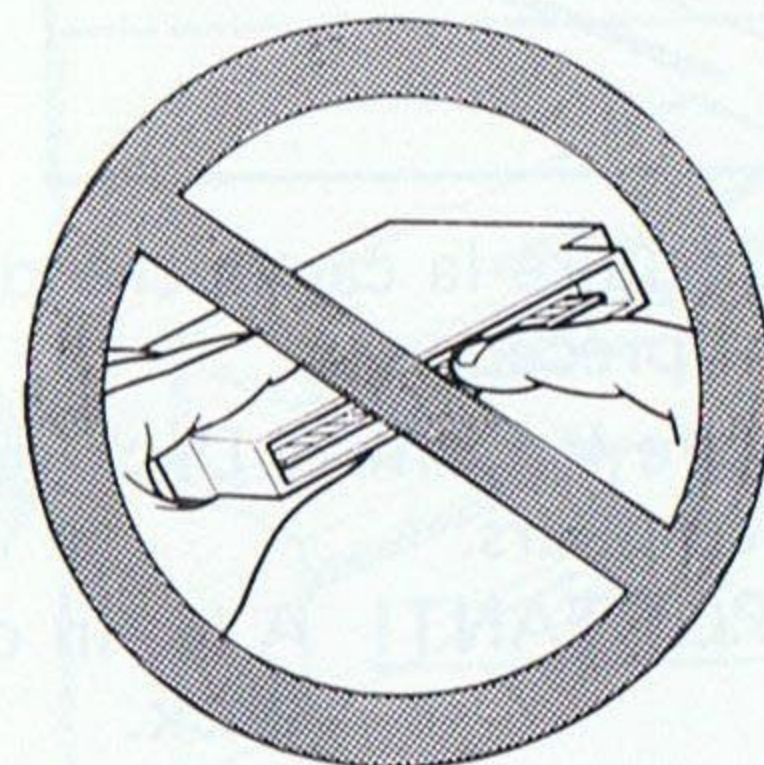

CHAPITRE II

RENSEIGNEMENTS SUR LA GARANTIE ET LE SERVICE APRES-VENTE

1. GARANTIE LIMITEE A 1 AN Nintendo Entertainment System CONTROL DECK (Console de base)

BANDAI FRANCE garantit à l'acheteur, premier utilisateur, que le NINTENDO ENTERTAINMENT SYSTEM CONTROL DECK* ("Console") est exempt de défaut de matériau ou d'exécution durant une période de 1 an à compter de la date d'achat. Si un défaut couvert par cette garantie limitée à 1 an apparaît pendant cette période, BANDAI FRANCE soit réparera soit remplacera gratuitement, à son choix, la pièce défectueuse. Le remplacement pourra être fait par un élément remis en état de qualité équivalente, au choix de BANDAI FRANCE.

Pour faire jouer cette garantie, appelez le 16-(1) 34. 64. 77. 55 et demandez le technicien NINTENDO. Si le technicien de service ne peut résoudre votre problème au téléphone, vous pourrez retourner la console à votre revendeur local NINTENDO ou l'expédier en recommandé et en port payé, accompagné d'un double de votre facture d'achat à :

BANDAI FRANCE S.A.
Z.I EPLUCHES
3, Rue de l'Industrie
95310 Saint-Ouen l'Aumone
France

Les consoles retournées sans le double de la facture d'achat ou celles dont la garantie est périmée seront réparées à la charge du client, suivant le tarif prévu pour les réparations non couvertes par la garantie. Le technicien NINTENDO vous fera connaître le coût de la réparation ou du remplacement de la pièce défectueuse. Un chèque ou un mandat pour le montant correspondant, libellé à l'ordre de BANDAI FRANCE, devra être joint à votre envoi.

Si, après inspection, le technicien NINTENDO trouve que la réparation est impossible, la console et votre règlement vous seront retournés.

Cette garantie ne jouerait pas si la console était endommagée par négligence, accident, usage abusif, ou si elle était modifiée. Cette garantie ne couvre pas les accidents matériels ou corporels directs ou indirects causés par le produit ou son usage.

2. DEPANNAGE

SYMPTOME	SOLUTION
<ul style="list-style-type: none">■ L'écran du téléviseur ne s'allume pas.	<ul style="list-style-type: none">● Vérifier si le téléviseur est allumé et si le cordon d'alimentation est branché.
<ul style="list-style-type: none">■ Aucune image de jeu ne paraît à l'écran (mais celui-ci est allumé).	<ul style="list-style-type: none">● Vérifier si l'interrupteur d'alimentation du Control Deck est sur "on".● Vérifier si l'adaptateur c.a. est branché sur une prise murale de 220 volts et si la fiche de sortie de l'adaptateur c.a. est branchée sur le Control Deck.● S'assurer que le Control Deck et le téléviseur sont raccordés correctement par le câble RVB.● Vérifier si la cartouche de jeu est chargée correctement dans le Control Deck (voir la section portant sur l'introduction d'une cartouche de jeu dans le mode d'emploi du NES). De plus, essayer d'appuyer sur le bouton de remise à zéro du Control Deck ou essayer de mettre l'interrupteur d'alimentation hors tension puis à nouveau sous tension.
<ul style="list-style-type: none">■ Le jeu paraît à l'écran mais l'image défile ou comporte des traits ou des lignes.	<ul style="list-style-type: none">● Régler les commandes de balayage vertical ou horizontal du téléviseur jusqu'à ce que l'image soit fixe.
<ul style="list-style-type: none">■ L'image du jeu est à l'écran mais elle est floue, sans couleur ou neigeuse.	<ul style="list-style-type: none">● S'assurer que le Control Deck et le téléviseur sont raccordés correctement par le câble RVB.● Si le Control Deck est trop près du téléviseur, il peut causer du brouillage. L'éloigner du téléviseur.
<ul style="list-style-type: none">■ La qualité de l'image est bonne, mais il n'y a pas de son.	<ul style="list-style-type: none">● Vérifier si le volume du téléviseur est monté.
<ul style="list-style-type: none">■ L'image clignote ou présente de la distorsion.	<ul style="list-style-type: none">● Tenter d'appuyer sur le bouton de remise à zéro. S'il n'y a aucune amélioration, couper l'alimentation du Control Deck, retirer la cartouche et la réintroduire. Mettre sous tension. Appuyer sur le bouton de remise à zéro.

S'il est toujours impossible de résoudre le problème communiquer avec le service après-vente de Nintendo.

ASSISTANCE TECHNIQUE CONSOMMATEUR

(Lun à Ven de 9.00 à 18.00)

APPELEZ LE 16-(1) 34. 64. 77. 55

3. LISTE ET BON DE COMMANDE DES PIÈCES DU NINTENDO ENTERTAINMENT SYSTEM

No de pièce Nintendo	Description	Prix Frs.	Quantité	Montant Frs.
202	Adaptateur c.a.	108,00		
203A	Câble RGB /Câble Peritel	97,00		
204	Commande	78,00		
386	Mode d'emploi du NES	14,00		
388	† Filtre pour R.O.B.	9,00		
151	† Couverture de logement à piles pour R.O.B.	8,00		
216	* Gyroscopes (jeu de 2)	54,00		
217	* Porte-gyroscope	13,00		
218	* Plateau pour gyroscope	25,00		
219	* Support rotatif de gyroscope	70,00		
220	* Mains pour gyroscope (jeu de 2)	8,00		
221	* Disques de couleur (jeu de 5)	15,00		
222	* Porte-disques (jeu de 5)	12,00		
223	* Mains pour disques (jeu de 2)	8,00		
370	* Porte-accessoires pour Stack-Up	10,00		
316	Etui de cartouche de jeu	12,00		
XXX	Mode d'emploi de cartouche de jeu	9,00		
(† Pièce de rechange pour le R.O.B.)				
(* Pièce de rechange pour la cartouche de jeu de la série Robot)				
SOUS-TOTAL				
AJOUTER T.V.A. 18,6%				
PARTICIPATION AUX FRAIS DE PORT ET D'EMBALLAGE				20,00
MONTANT TOTAL DU				

VOIR LES DIRECTIVES RELATIVES A LA COMMANDE DE PRODUITS
A LA PAGE SUIVANTE.

COMMANDES PAR LA POSTE

1. Nom _____ Tél: () _____

Adresse _____

Ville _____ Province _____ Code postal _____

2. Prière d'inclure le mandat-poste ou chèque pour le montant total dû.

3. Poster à: **BANDAI FRANCE S.A.**
NINTENDO Pièces NES
Z.I Epluches
3, Rue de l'Industrie
95310 SAINT-OUEN L'AUMONE
France

Veillez prévoir 4 à 6 semaines pour la livraison. Nous n'acceptons pas de paiements en espèces. Les prix sont valables en France seulement et peuvent changer sans préavis.

Nintendo

**ENTERTAINMENT
SYSTEM™**

**BAN
DAI**

Distributed by BANDAI FRANCE S.A. Made in Japan by NINTENDO
The distributor warrants the conformity of this product to required safety standards.
Distribué par BANDAI FRANCE S.A. Fabrique au Japon par NINTENDO
La conformité du présent produit aux normes obligatoires de sécurité est garantie par le distributeur.

PRINTED IN JAPAN
IMPRIME AU JAPON